

Тема «Транспорт»

—*Понаблюдайте* на улице за движением различного транспорта;

— *познакомьте* с такими видами транспорта, как наземный, воздушный, водный, подземный, железнодорожный;

— *побеседуйте* о необходимости соблюдения правил дорожного движения, а также о профессии шофера;

—*задайте вопросы*: какие машины перевозят грузы? людей? На какой свет светофора можно переходить улицу?

Отгадать загадку о транспорте.

Летит птица-небылица, а внутри народ сидит, меж собою говорит. (*Самолет*)

Этот конь не ест овса,

Вместо ног — два колеса,

Сядь верхом и мчись на нем,

Только лучше правь рулем. (*Велосипед*)

Дом по улице бежит, дом подошвами шуршит.

Подбегает к остановке, всех желающих берет —

И опять бежит вперед. (*Автобус*)

Бежит конь вороной, много тащит за собой. (*Паровоз*)

Не летает, жужжит, жук по улице бежит,

И горят в глазах жука два блестящих огонька.

Это дал завод ему: и огни — глядеть во тьму,

И колеса, и мотор, мчался чтоб во весь опор. (*Автомобиль*)

Спозаранку за окошком стук и звон, и кутерьма.

По прямым стальным дорожкам ходят красные дома. (*Трамвай*)

Паровоз без колес! Вот так чудо паровоз.

Не с ума ли он сошел — прямо по морю пошел. (*Пароход*) (*К. И. Чуковский*)

Многолюден, шумен, молод — под землей грохочет город.

А дома с народом тут вдоль по улице бегут. (*Метро*)

Дидактическая игра «Пересчет различных видов транспорта» (согласование числительных с существительными). Порядковые числительные: первый автобус, второй автобус, третий автобус, четвертый автобус, пятый автобус; первая машина, вторая машина, третья машина, четвертая машина, пятая машина. Количественные числительные: один самолет, два самолета, три самолета, четыре самолета, пять самолетов; одна машина, две машины ... пять машин.

Дидактическая игра «Подбери признак» Машина (какая?) — ..., автобус (какой?) — ..., самолет (какой?) —

Подобрать действия к предметам. Поезд (что делает?) — ..., самолет (что делает?) — ..., пароход (что делает?) —

Дидактическая игра «Четвертый лишний» : Пароход, лодка, самолет, парусник. Автомобиль, трамвай, троллейбус, метро. Самолет, вертолет, велосипед, воздушный шар (как вид воздушного транспорта).

Дидактическая игра «Один — много» (образование множественного и единственного числа имен существительных).

Самолет — самолеты, машина — ... (самокат, трамвай, автобус, троллейбус ...).

Дидактическая игра «Кто чем управляет?» Самолетом — управляет летчик, машиной — ... (поездом, кораблем — ...).

Выучите стихотворения по выбору.

«Шофер»

На нитке машину гулять поведу.

На нитке домой я ее приведу.

Почищу ей кузов, кабину, мотор.

Машину беречь должен каждый шофер.

«Самолет»

Самолет построим сами.

Понесемся над лесами,

Понесемся над лесами,

А потом вернемся к маме. (А. Барто)

РАСКРАСКИ "ТРАНСПОРТ" С ЗАДАНИЯМИ

ТРАНСПОРТ

--	--	--	--	--	--	--	--	--	--	--	--

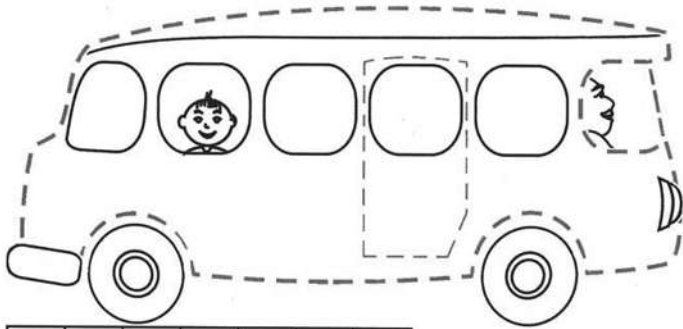

A										
----------	--	--	--	--	--	--	--	--	--	--



M										
----------	--	--	--	--	--	--	--	--	--	--

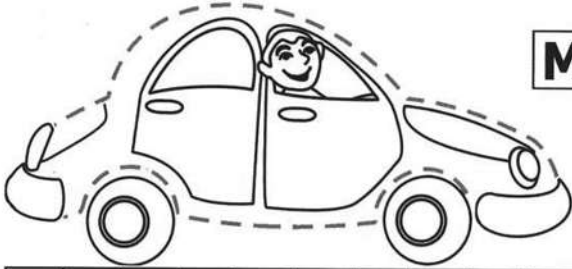

A										
----------	--	--	--	--	--	--	--	--	--	--

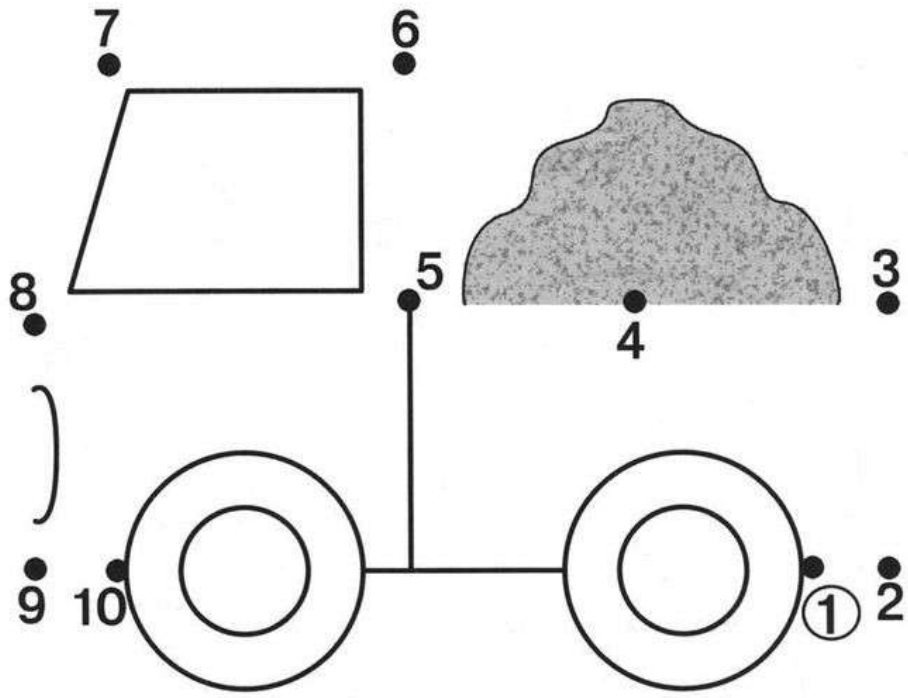
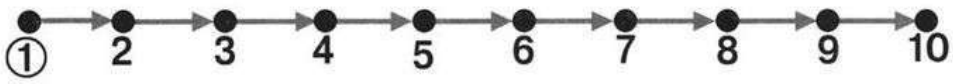

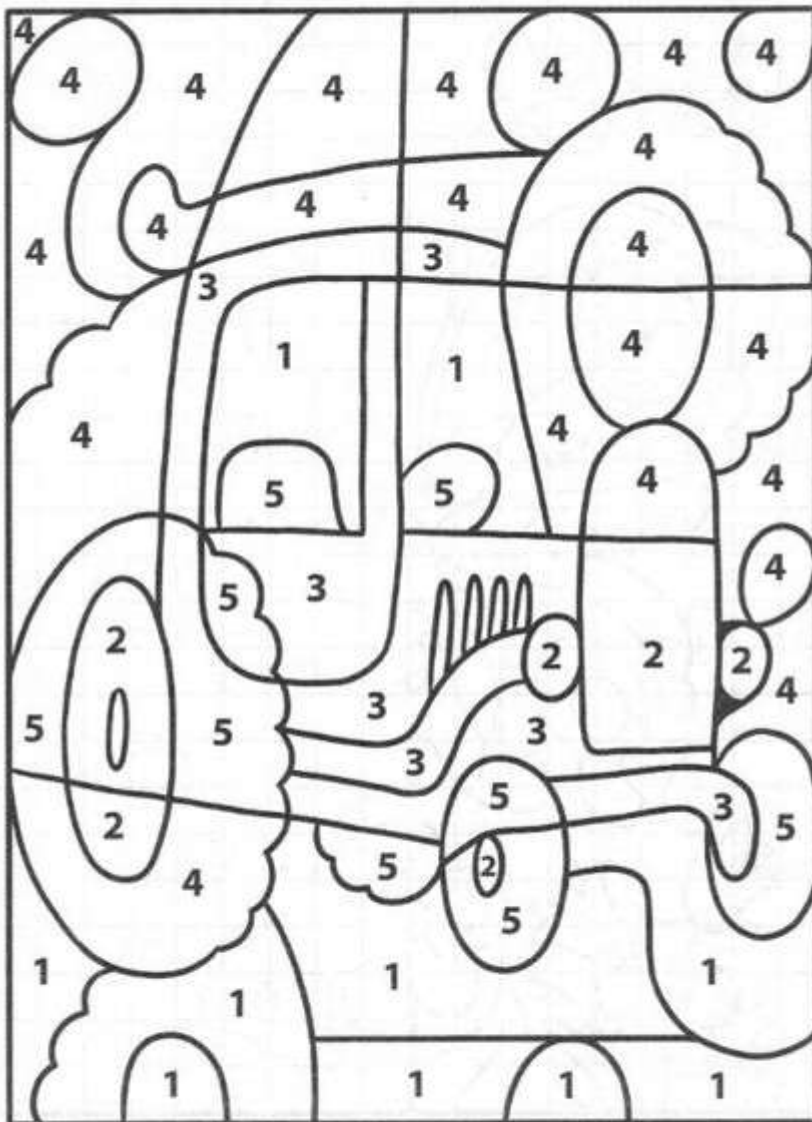

1 — зелёный, 2 — жёлтый,
3 — красный, 4 — голубой, 5 — серый.



Автобус

